

MS MSS

Горизонтальный
одноступенчатый
центробежный насос





О компании

CNP — один из ведущих производителей в сфере насосного оборудования: большая номенклатура продукции, крупносерийное производство и налаженный сбыт по всему миру.

Компания была основана в 1991 году, а уже в 2019 годовой объём производства CNP превысил 1 000 000 единиц промышленного оборудования с выручкой более 4 миллиардов юаней. В состав компании входит 17 производственных площадок. Показатели продолжают увеличиваться, демонстрируя двукратный годовой рост.

В 2012 году было открыто официальное торговое представительство CNP на территории РФ. К 2020 году в СНГ развёрнута широкая дилерская сеть, организованы склады, собственная сервисная служба и сертифицированные сервисные центры по всей стране.

Главная цель компании — обеспечение высокого качества предлагаемого оборудования. Это позволило пройти сертификацию качества по ISO9001 в 2003 году, в 2006 году — экологическую по ISO14000, а в 2007 году измерительную — ISO10012 2003. Компания специализируется на выпуске центробежных насосов с высокой энергоэффективностью.

Отдельное внимание уделяется центробежным насосам из нержавеющей стали и передовым системам интеллектуального управления. Вертикальные «in-line» насосы TD и CDM, консольные и консольно-моноблочные NISO и NIS, насосы с рабочим колесом двухстороннего входа серии NSC, полупогружные насосы серий VTC и VTM, канализационные WQ и многие другие. Компания предлагает широкий спектр оборудования под самые разнообразные задачи.

| | |
|---|-----------|
| Общие сведения | 03 |
| Области применения | 03 |
| Электродвигатель | 03 |
| Маркировка | 03 |
| Диапазон рабочих характеристик MS | 04 |
| Модельный ряд MS | 04 |
| Диапазон рабочих характеристик MSS | 05 |
| Модельный ряд MSS | 05 |
| Конструкция | 06 |
| Условия эксплуатации | 07 |
| Перекачиваемая жидкость | 07 |
| Температура перекачиваемой жидкости | 07 |
| Максимальное рабочее давление | 07 |
| Температура окружающей среды | 07 |
| Высота монтажа | 07 |
| Минимальное давление всасывания NPSH | 08 |
| Подбор насоса | 09 |
| Графические характеристики | 09 |
| Графические характеристики MS60, 100, 160, 250, 330 | 11 |
| Графические характеристики MSS100, 160, 250, 330 | 16 |
| Габаритные размеры | 20 |

Общие сведения

Насосы серии MS/MSS представляют собой одноступенчатые центробежные насосы с осевым всасыванием и радиальным нагнетанием. Имеют следующие преимущества:

- Компактная конструкция – насос напрямую соединен с двигателем;
- Удобный монтаж благодаря резьбовому соединению патрубков;
- Насос имеет малый вес, так как выполнен методом штамповки;
- Высокая стойкость к коррозии. Материал деталей, соприкасающихся с жидкостью, нержавеющая сталь AISI 304 или AISI 316.

Области применения

- Повышение давления, перекачивания воды или других жидкостей для промышленных или гражданских нужд;
- Очистка воды;
- Системы циркуляции воды;
- Сельскохозяйственное орошение;
- Другие области.

Электродвигатель

- Двигатель TEFC, 2-полюсный;
- Класс защиты: IP55;
- Класс изоляции: F;
- Стандартное напряжение:
50 Гц, 1×220В; 3×380В/3×220В;
- Стандартное напряжение:
• 60 Гц, 1×220В; 3×380В/3×220В.

Маркировка

MS/MSS_[1] **330**_[2] / **2.2**_[3] – **S**_[4] – **S**_[5] – **C**_[6]

| | Тип насоса: |
|-------------------|---|
| [1] MS/MSS | Одноступенчатый горизонтальный центробежный насос (MSS версия на 60 Гц) |
| [2] 330 | Номинальная подача, л/мин |
| [3] 2.2 | Мощность, кВт |
| | Подключение: |
| [4] S | S – 3-фазное: 220/380В; D – 1-фазное: 220В; |
| [5] S | S – нержавеющая сталь SS304; L – нержавеющая сталь SS316; |
| [6] C | Стандартный |

Диапазон рабочих характеристик MS

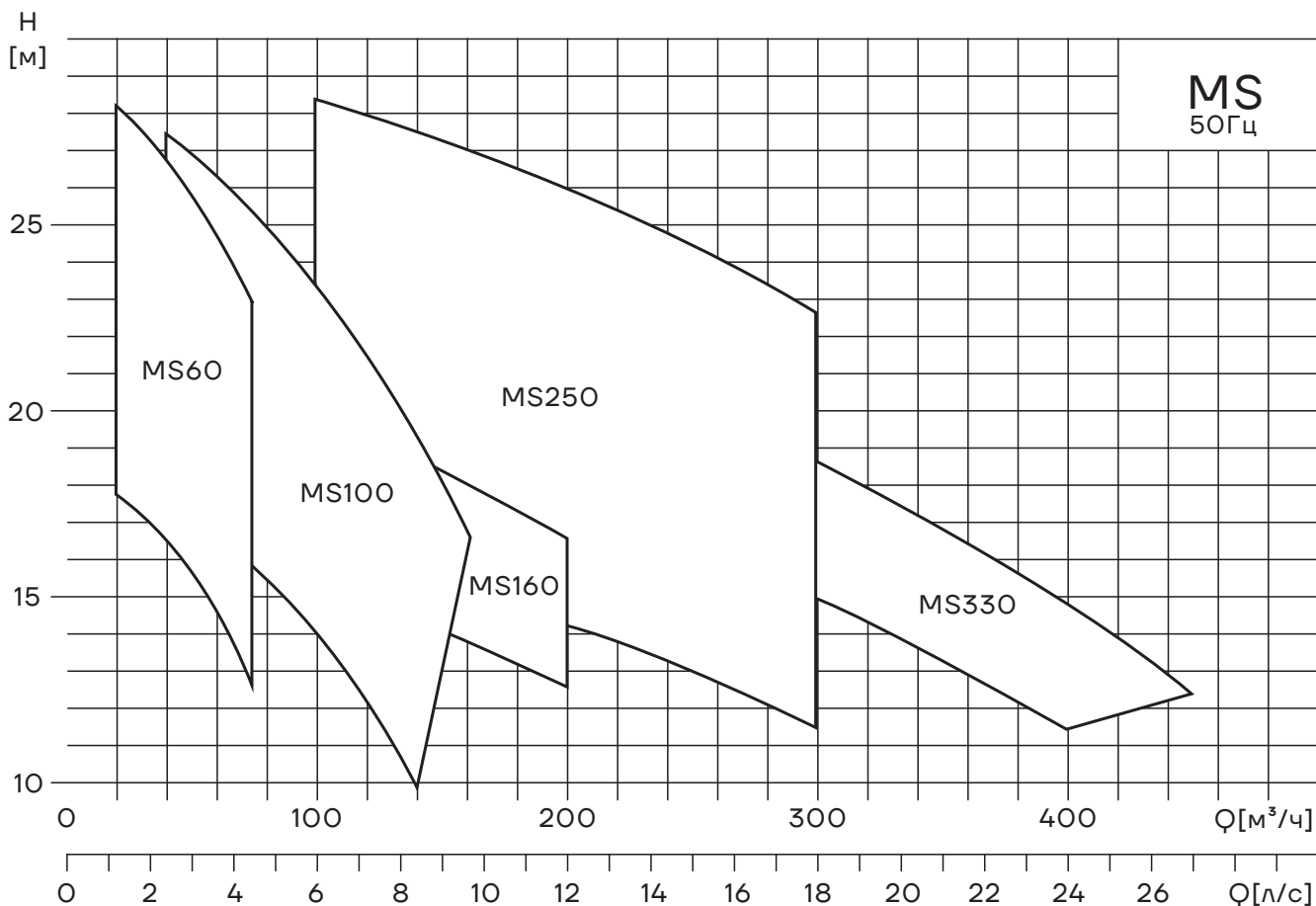

Модельный ряд насосов MS

| Модель | Электродвигатель P2 [кВт] | Q [л/мин] Q [м³/ч] | 20 | 40 | 60 | 80 | 100 | 120 | 140 | 160 | 200 | 250 | 300 | 330 | 350 | 400 | 450 | |
|------------|---------------------------------|-----------------------------|------|------|------|------|------|------|------|------|------|------|------|------|------|------|------|--|
| | | | 1,2 | 2,4 | 3,6 | 4,8 | 6,0 | 7,2 | 8,4 | 9,6 | 12 | 15 | 18 | 20 | 21 | 24 | 27 | |
| MS60/0,37 | 0,37 | H [М] | 17,7 | 16,4 | 14,6 | 11,4 | | | | | | | | | | | | |
| MS60/0,55 | 0,55 | | 22,7 | 21,3 | 19,5 | 16,2 | | | | | | | | | | | | |
| MS60/0,75 | 0,75 | | 28,2 | 26,8 | 25 | 22 | | | | | | | | | | | | |
| MS100/0,55 | 0,55 | | | 17,8 | 16,7 | 15,4 | 14 | 12,2 | 9,9 | | | | | | | | | |
| MS100/1,1 | 1,1 | | | 27,4 | 26,3 | 25 | 23,4 | 21,5 | 19,5 | 16,7 | | | | | | | | |
| MS160/0,75 | 0,75 | | | | 15,5 | 15,3 | 15 | 14,8 | 14,3 | 13,8 | 12,5 | | | | | | | |
| MS160/1,1 | 1,1 | | | | 19,7 | 19,5 | 19,3 | 19,1 | 18,7 | 18,2 | 16,5 | | | | | | | |
| MS250/1,1 | 1,1 | | | | | | 15,8 | 15,6 | 15,4 | 15 | 14,3 | 13 | 11,5 | | | | | |
| MS250/1,5 | 1,5 | | | | | | 23,2 | 23 | 22,7 | 22,2 | 21,4 | 19,8 | 17,7 | | | | | |
| MS250/2,2 | 2,2 | | | | | | 28,2 | 27,8 | 27,5 | 27 | 26,2 | 24,6 | 22,6 | | | | | |
| MS330/1,5 | 1,5 | | | | | | | 18,8 | 18,7 | 18,5 | 17,8 | 16,7 | 15 | 14 | 13,5 | 11,6 | | |
| MS330/2,2 | 2,2 | | | | | | | 22,5 | 22,2 | 22 | 21,5 | 20,3 | 18,7 | 17,5 | 16,8 | 14,8 | 12,3 | |

Диапазон рабочих характеристик MSS

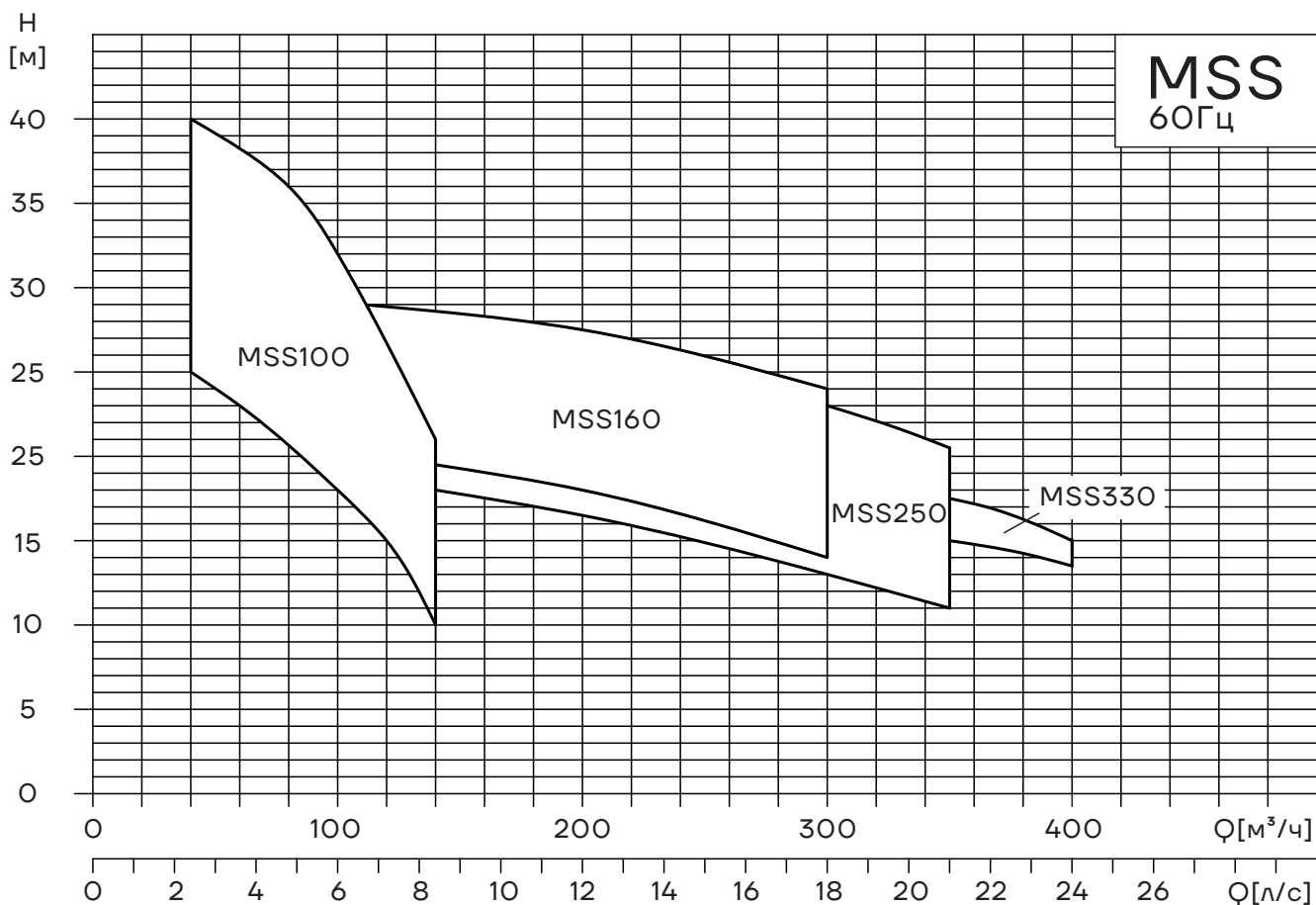

Модельный ряд MSS

| Модель | Электродвигатель P2 [кВт] | Q [л/мин] | 20 | 40 | 60 | 80 | 100 | 120 | 140 | 160 | 200 | 250 | 300 | 330 | 350 | 400 | |
|-------------|---------------------------------|--------------|-----|-----|-----|-----|------|------|------|------|------|------|------|------|------|------|------|
| | | Q [м³/ч] | 1,2 | 2,4 | 3,6 | 4,8 | 6,0 | 7,2 | 8,4 | 9,6 | 12 | 15 | 18 | 20 | 21 | 24 | |
| MSS100/0,75 | 0,75 | H [М] | | 25 | 23 | 21 | 17 | 15 | 10 | | | | | | | | |
| MSS100/1,1 | 1,1 | | | 33 | 31 | 29 | 25 | 21 | 15 | | | | | | | | |
| MSS100/1,5 | 1,5 | | | 40 | 38 | 36 | 32 | 27 | 22 | | | | | | | | |
| MSS160/1,1 | 1,1 | | | | | | 20,5 | 20 | 19,5 | 19 | 18 | 17 | 14 | | | | |
| MSS160/1,5 | 1,5 | | | | | | 25,5 | 25 | 24,5 | 24 | 23 | 22 | 20 | | | | |
| MSS160/2,2 | 2,2 | | | | | | 29 | 28,8 | 28,5 | 28 | 27,5 | 26 | 24 | | | | |
| MSS250/1,1 | 1,1 | | | | | | | 18,5 | 18 | 17,5 | 16,5 | 15 | 13 | 12 | 11 | | |
| MSS250/1,5 | 1,5 | | | | | | | 22,5 | 22 | 21,5 | 20,5 | 18,5 | 16 | 14 | 13 | | |
| MSS250/2,2 | 2,2 | | | | | | | 28,5 | 28 | 27,5 | 26,5 | 25 | 23 | 21,5 | 20,5 | | |
| MSS330/1,5 | 1,5 | | | | | | | | | 19,5 | 19 | 18,5 | 18 | 16,5 | 16 | 15 | 13,5 |
| MSS330/2,2 | 2,2 | | | | | | | | | 23 | 22,5 | 22 | 20,5 | 19,5 | 18,5 | 17,5 | 15 |

Конструкция



Таблица материалов MS/MSS

| № | Детали | Материал | AISI/ASTM |
|----|-----------------------|-------------------|-----------|
| 1 | Электродвигатель | | |
| 2 | Торцевое уплотнение | Углерод/Кремний | |
| 3 | M6x15/ Винт | Нержавеющая сталь | AISI304 |
| 4 | Опора уплотнения | Нержавеющая сталь | AISI304 |
| 5 | Диффузор | Нержавеющая сталь | AISI304 |
| 6 | Рабочее колесо | Нержавеющая сталь | AISI304 |
| 7 | Корпус | Нержавеющая сталь | AISI304 |
| 8 | Пробка | Нержавеющая сталь | AISI304 |
| 9 | Уплотнительное кольцо | F4 | |
| 10 | Уплотнительное кольцо | NBR | |
| 11 | Уплотнительное кольцо | NBR | |
| 12 | M6x20/ Винт | Нержавеющая сталь | AISI304 |
| 13 | Гайка M10 | Нержавеющая сталь | AISI304 |
| 14 | Основание | Сталь | A570 |
| 15 | Опора | NBR | |

Требования к установке

- Насос должен быть установлен на устойчивом горизонтальном основании;
- На патрубки насоса не должна приходиться нагрузка от трубопровода;
- Насос должен быть установлен в вентилируемом пространстве с защитой от промерзания для обеспечения нормальной работы двигателя;
- Электрическое подключение должно обеспечивать защиту от повреждений из-за отсутствия фазы, нестабильного напряжения, утечки тока и перегрузки.

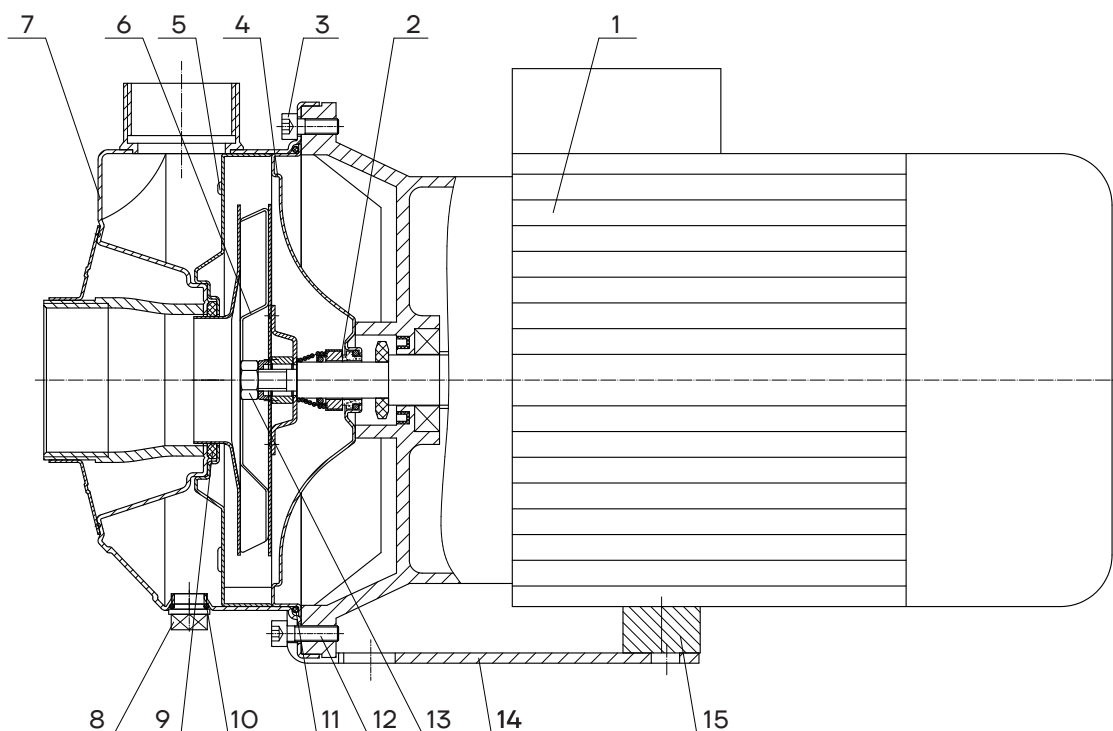
Условия эксплуатации

Перекачиваемая жидкость

Насосы предназначены для перекачивания чистых, неагрессивных, невоспламеняющихся жидкостей, не содержащих твёрдых включений или волокон, которые могут оказывать механическое или химическое воздействие на насос. Способен пропускать слабокоррозионную среду, однако это зависит от содержания хлорид-иона в среде, плотности кислоты или щелочи, от того, проявляется ли коррозия на резине и материалах механических уплотнений. Перекачивание жидкостей с плотностью и/или кинетической вязкостью выше, чем у воды, приводит к следующему:

- снижение напора;
- снижение производительности;
- рост энергопотребления.

Температура перекачиваемой жидкости

Стандартное исполнение: от -10°C до $+85^{\circ}\text{C}$.

Максимальное рабочее давление

Максимальное рабочее давление: 8 бар.

Температура окружающей среды

Температура окружающей среды: не выше $+40^{\circ}\text{C}$.

Если температура окружающей среды превышает указанные значения, возникает опасность перегрева электродвигателя при максимальной нагрузке.

Высота монтажа

Высота над уровнем моря: до 1000 м.

При работе насоса на высоте над уровнем моря более 1000 м, мощность электродвигателя P2 должна быть выбрана с учетом запаса, в противном случае возникает опасность перегрева ввиду снижения охлаждающей способности воздуха. См. приведенный график.

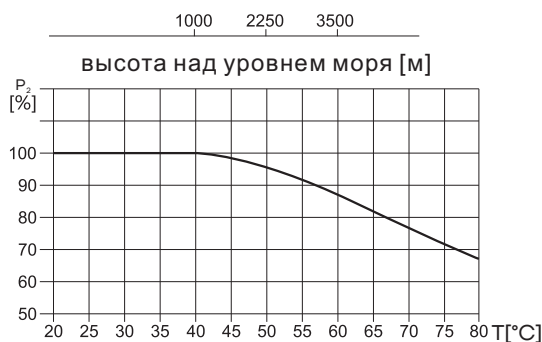

Минимальное давление всасывания NPSH

Если давление в насосе ниже, чем давление насыщенных паров перекачиваемой жидкости, может возникнуть кавитация. Чтобы избежать этого, рекомендуется поддерживать на всасывании давление не ниже H , которое определяется параметрами используемого насоса, гидравлическими характеристиками системы и давлением насыщенных паров перекачиваемой жидкости. Расчет необходимого давления H можно выполнить по формуле:

$$H = P_b \times 10.2 - NPSH - H_f - H_v - H_s$$

H (м) – максимальная высота всасывания;

P_b (бар) – атмосферное давление;

Давление в закрытом трубопроводе может быть принято в соответствии с давлением (бар) в закрытой системе.

$NPSH$ (м) – параметр насоса, характеризующий всасывающую способность;

Значение $NPSH$ может быть получено по кривой $NPSH$ на графических характеристиках насоса при максимальной подаче.

H_f (м) – суммарные гидравлические потери насоса во всасывающем трубопроводе при максимальной подаче;

H_v (м) – давление насыщенных паров рабочей жидкости;

Значение H_v может быть получено по диаграмме давления насыщенных паров, где H_v зависит от температуры жидкости.

H_s (м) – запас;

Минимальное значение H_s – 0,5 м.

Если рассчитанная величина H положительна, то насос может работать в данной системе без кавитации; если рассчитанная величина H отрицательна, то уровень жидкости должен быть выше уровня установки насоса (минимальное давление на входе должно равняться значению H).

Примечание: как правило, вышеуказанный расчет не выполняется.

Значение « H » следует рассчитывать в следующих случаях:

1. Высокая температура рабочей жидкости значительно превышает номинальную;
2. Подача рабочей жидкости значительно превышает номинальную;
3. Относительно большая высота всасывания или длина подводящего трубопровода;
4. Низкое давление системы;
5. Имеются значительные сопротивления на входе (фильтры, клапаны и т.д.).

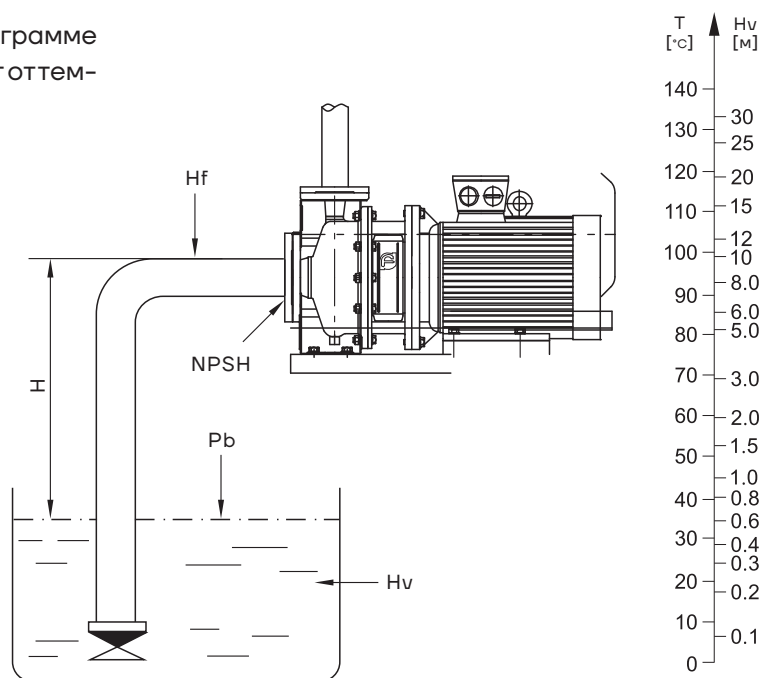

Графические характеристики

Пояснение к графическим характеристикам

Рекомендации, приведенные ниже, относятся к рабочим характеристикам, представленным на следующих страницах:

- Графические характеристики оформлены в соответствии с ISO9906: 2012, Класс 3B.
- Графики приведены для двигателей 50 Гц с постоянной частотой вращения 2850 об/мин, 60 Гц с постоянной частотой вращения 3450 об/мин.
- Применявшаяся при снятии характеристик перекачиваемая жидкость: вода без содержания воздуха при температуре +20 °С.
- Насосы должны эксплуатироваться в пределах рабочего диапазона подач, указанного кривой на графике, чтобы исключить повышенный износ при высоких напорах и перегрев двигателя при больших подачах.
- Если вязкость и/или плотность перекачиваемой жидкости выше, чем у воды, может потребоваться двигатель большей мощности.

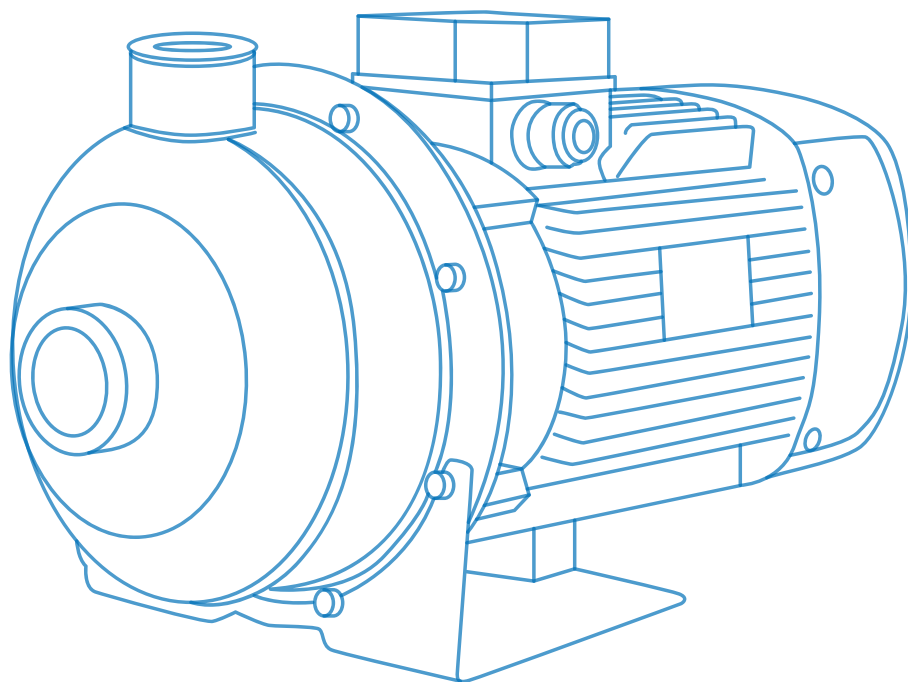

Работа с графиками характеристик насоса

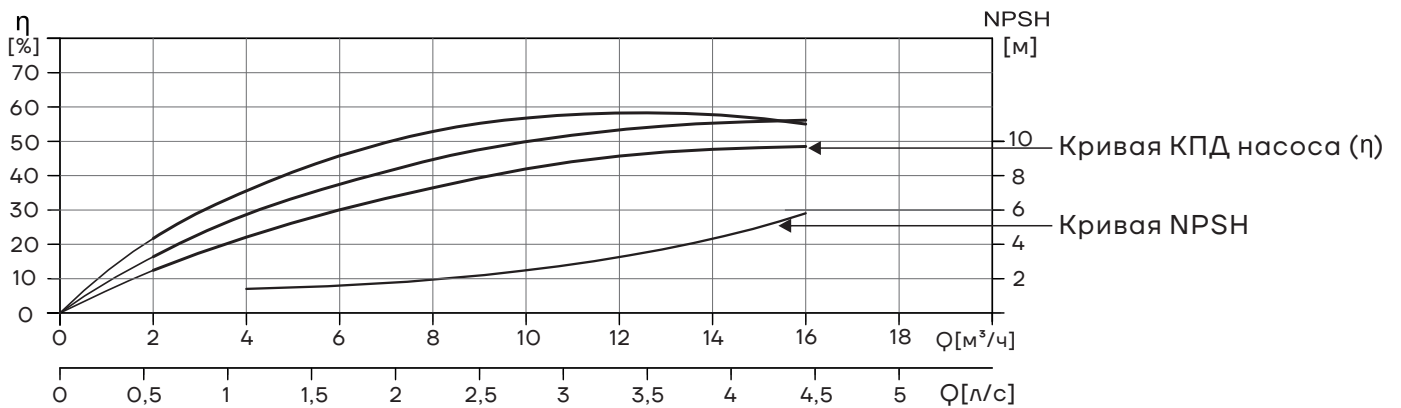
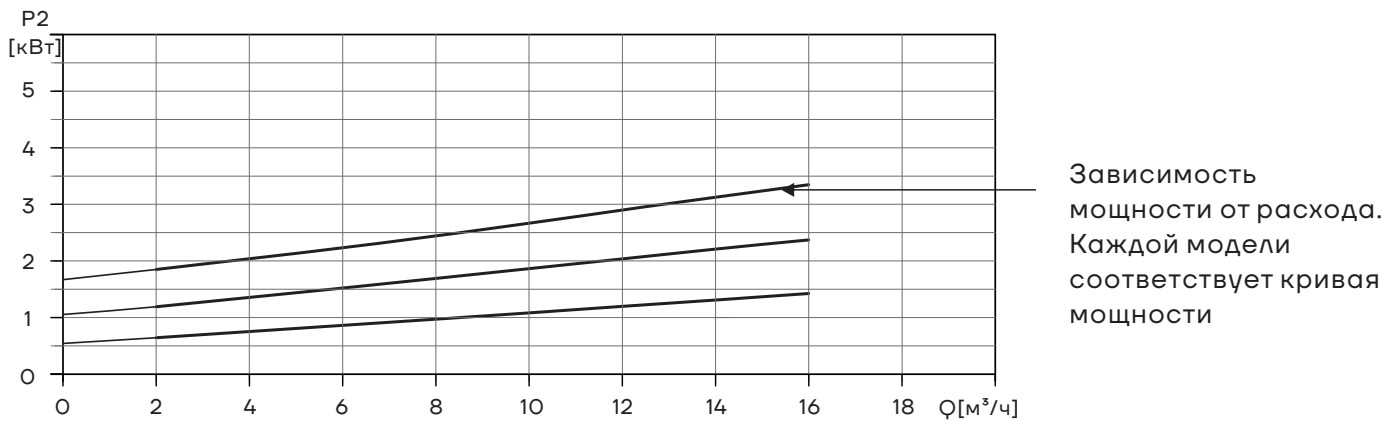
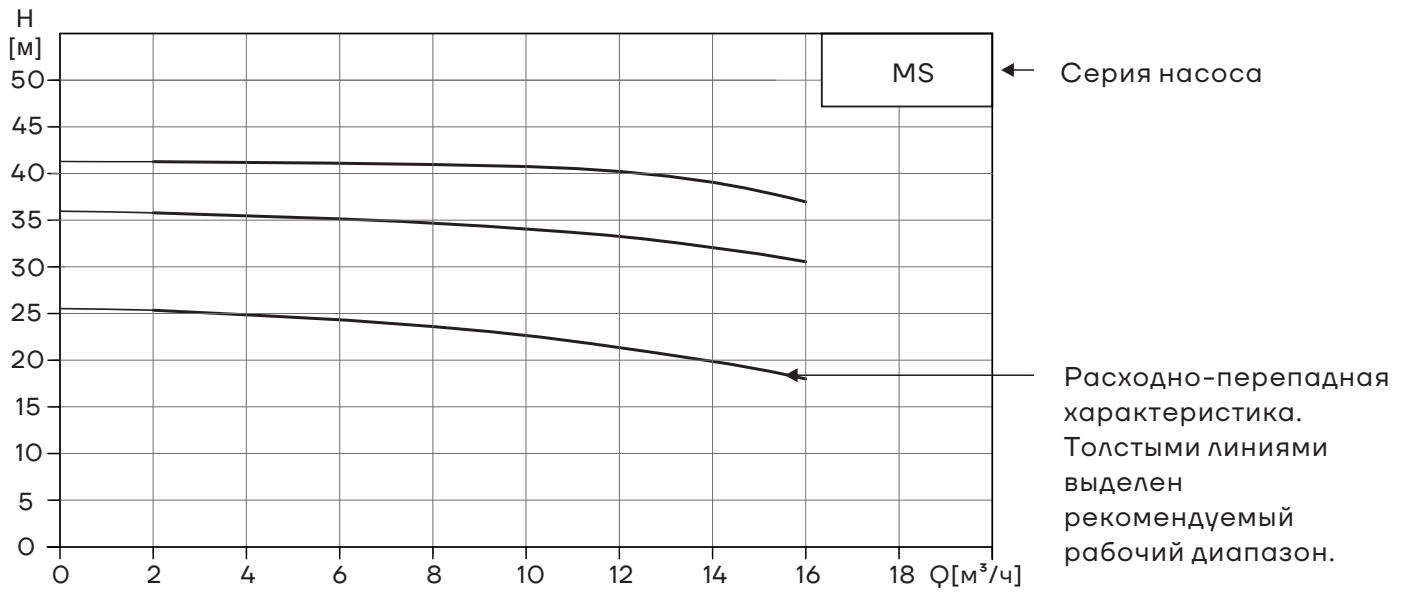

Графические характеристики насоса MS60

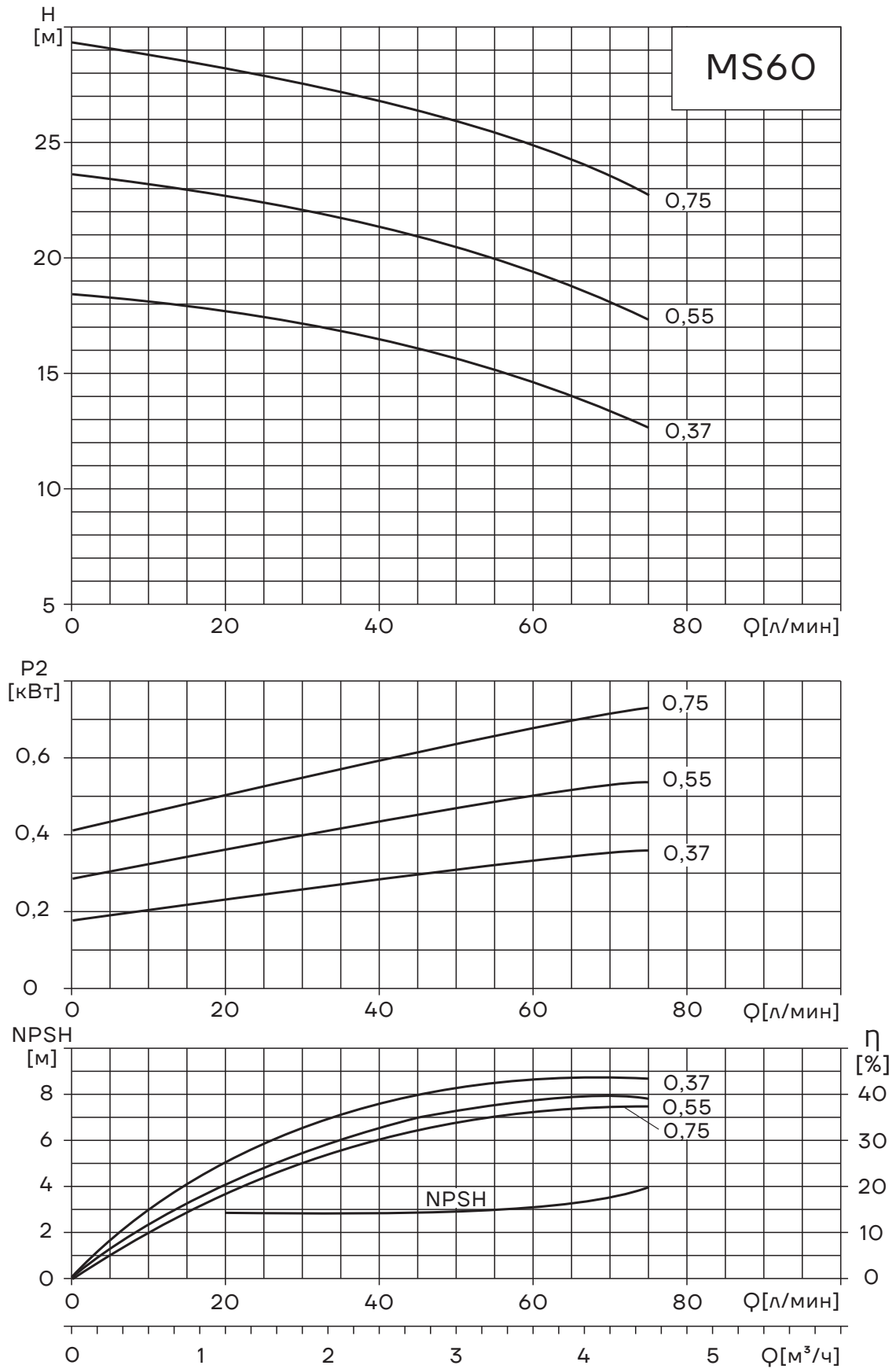

MS100 Графические характеристики

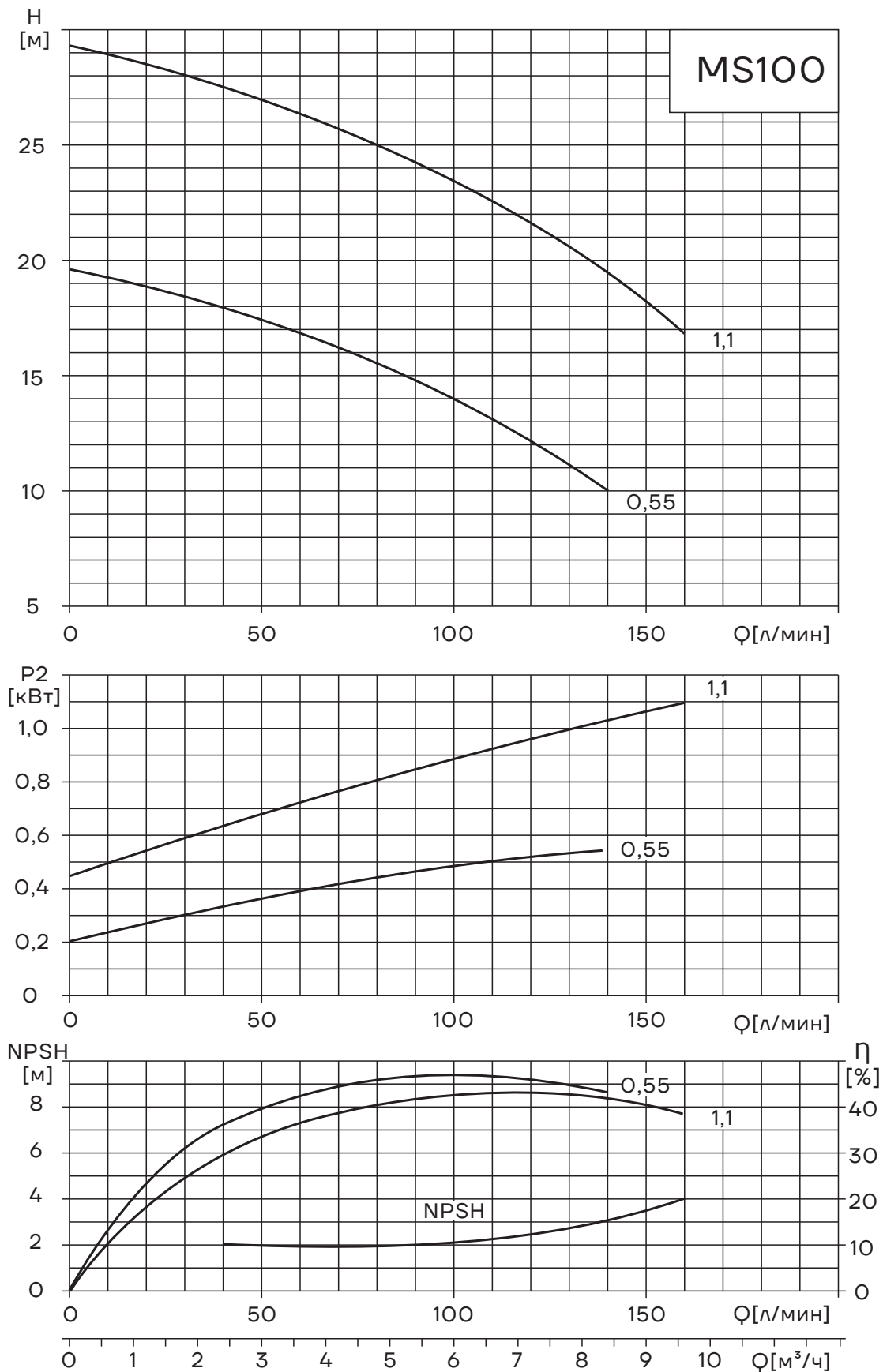

Графические характеристики насоса MS160

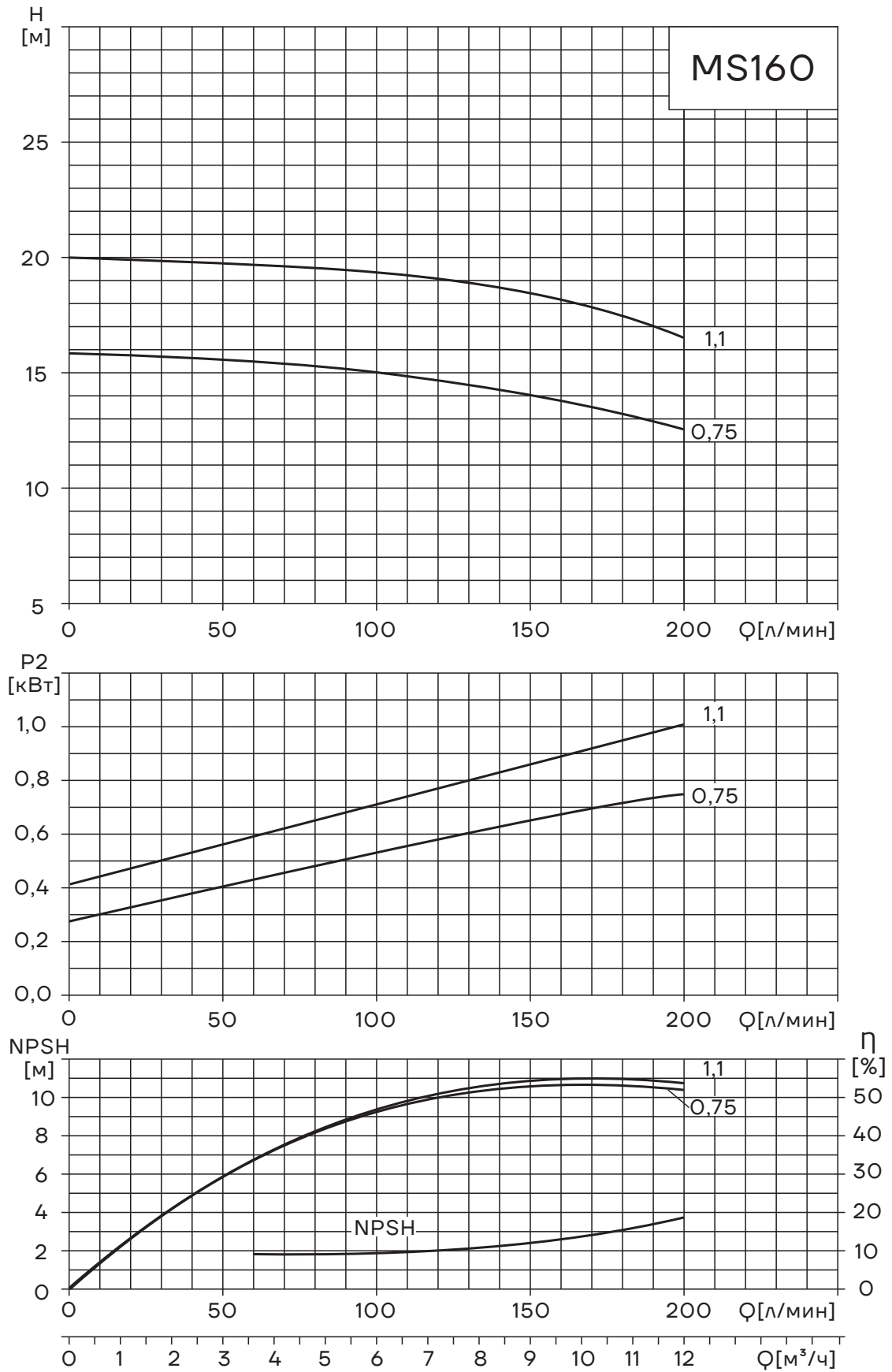

Графические характеристики насоса MS250

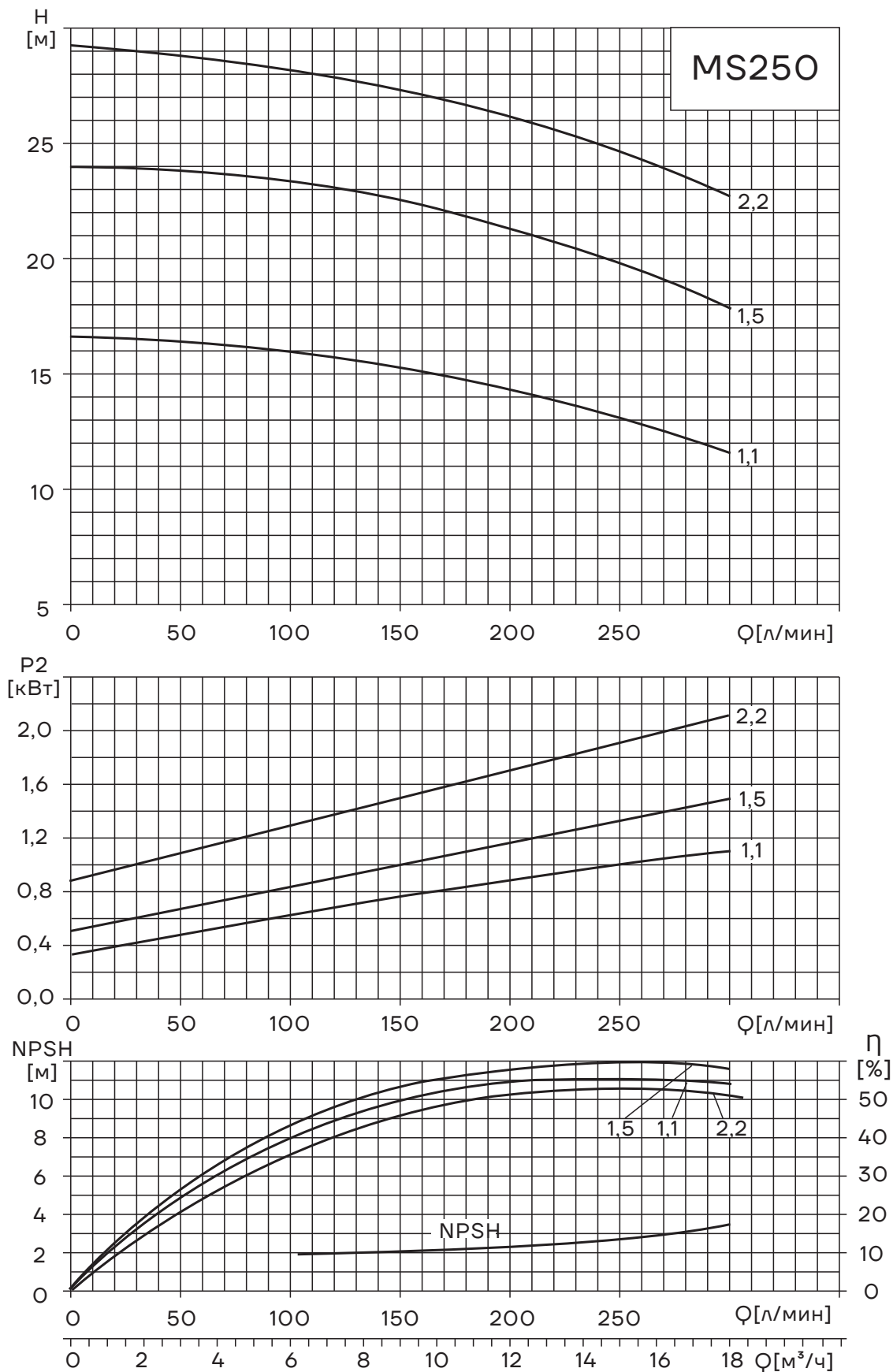

Графические характеристики насоса MS330

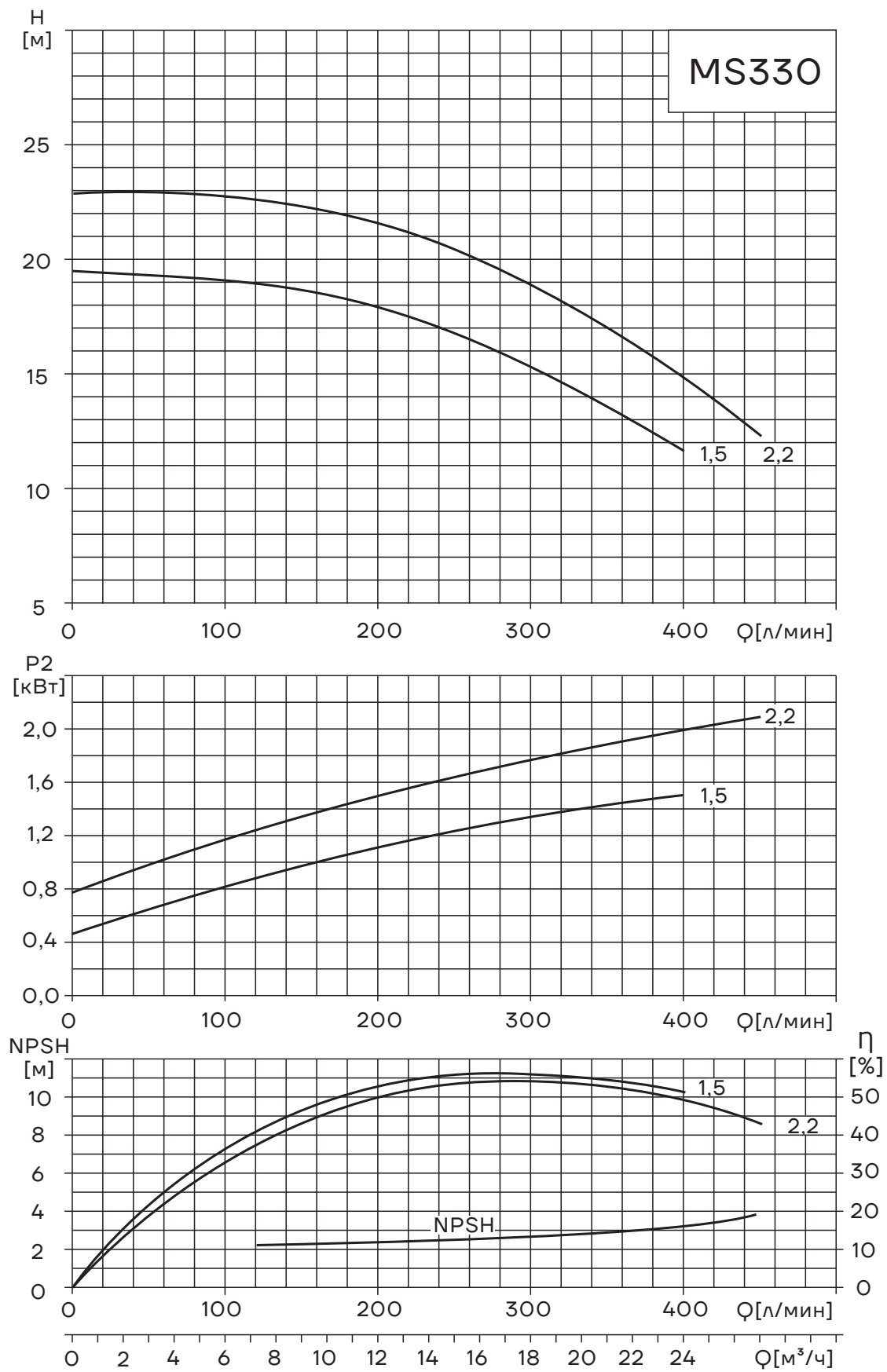

Графические характеристики насоса MSS100

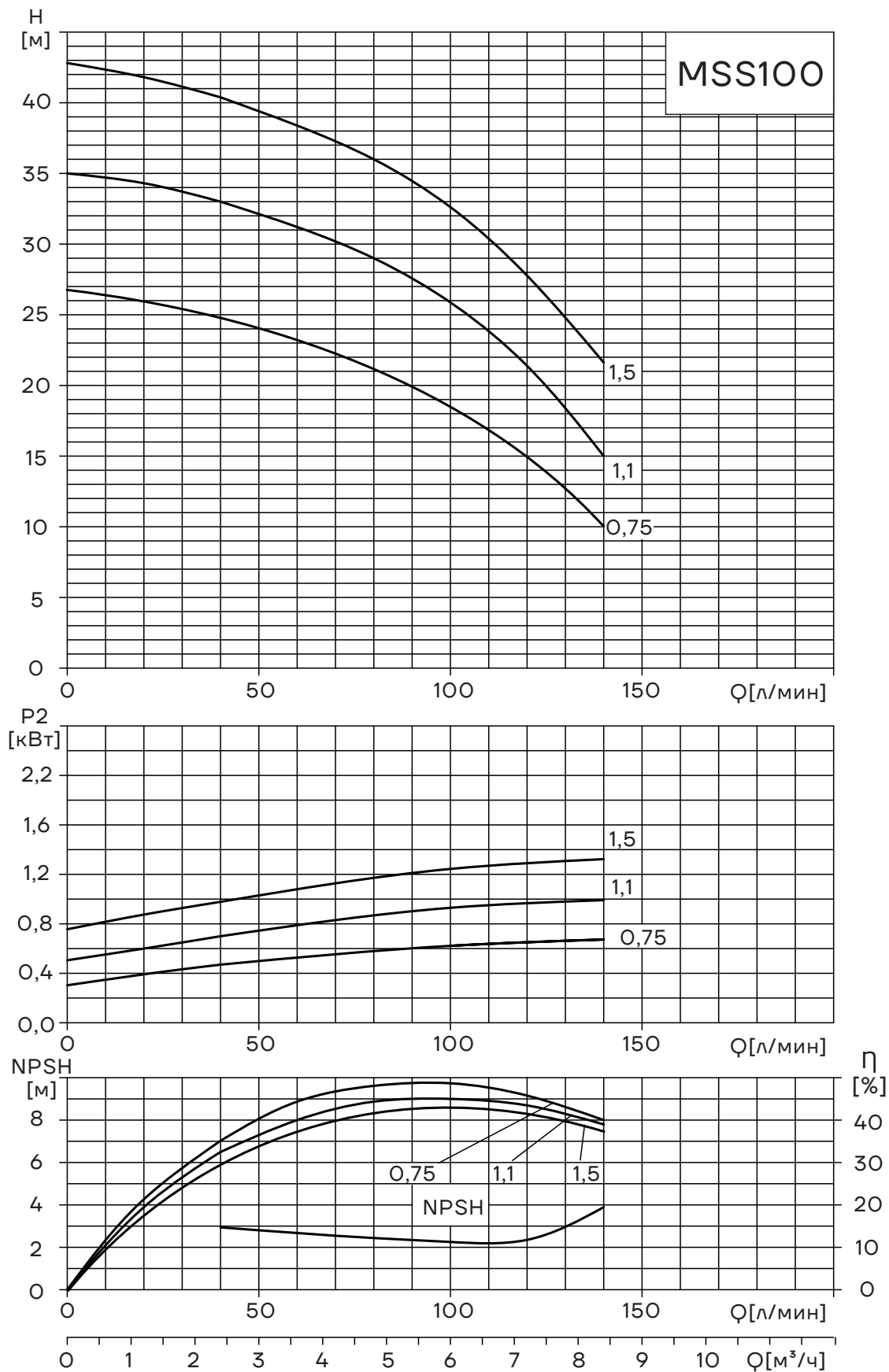

Графические характеристики насоса MSS160

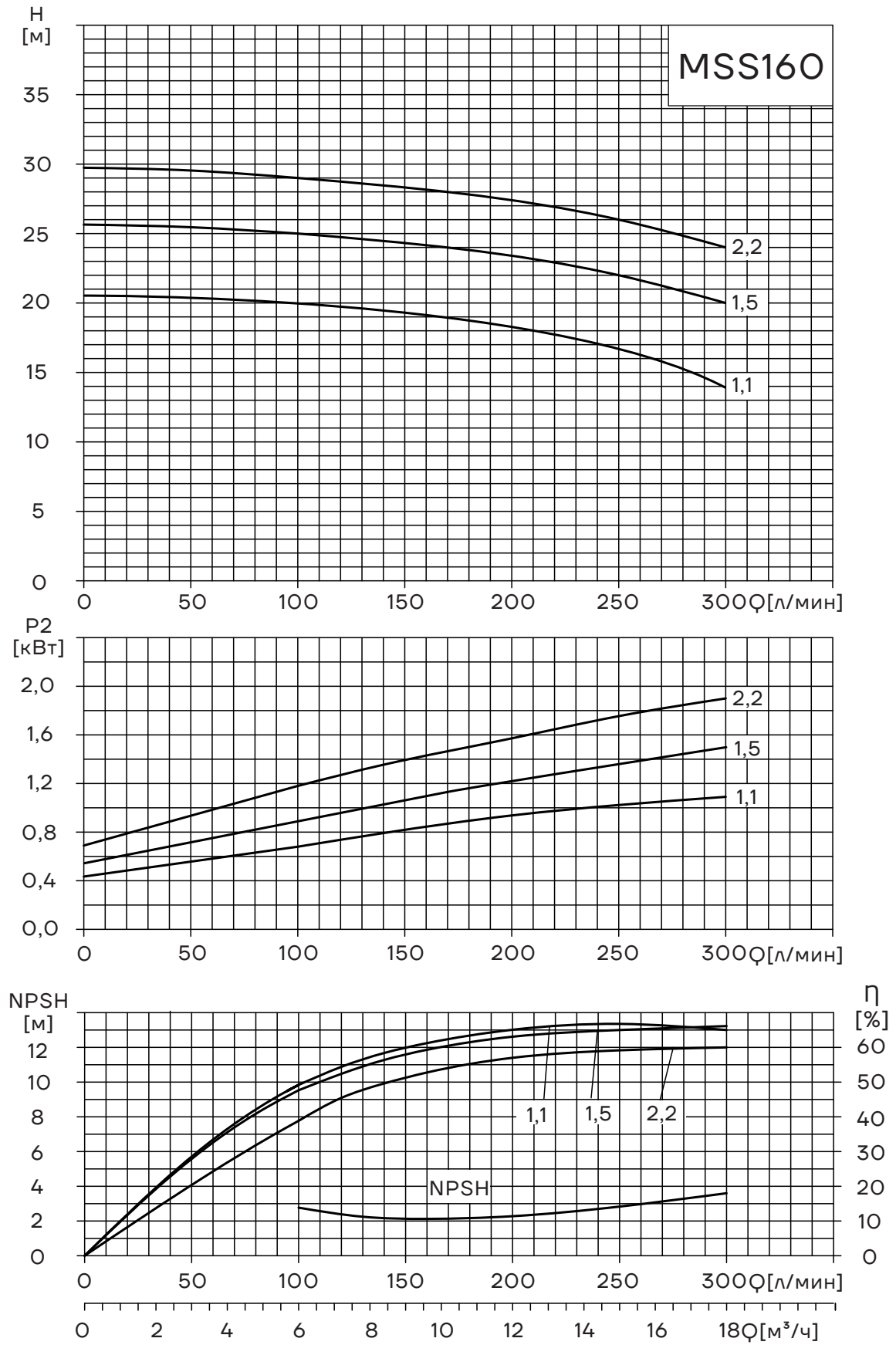

Графические характеристики насоса MSS250

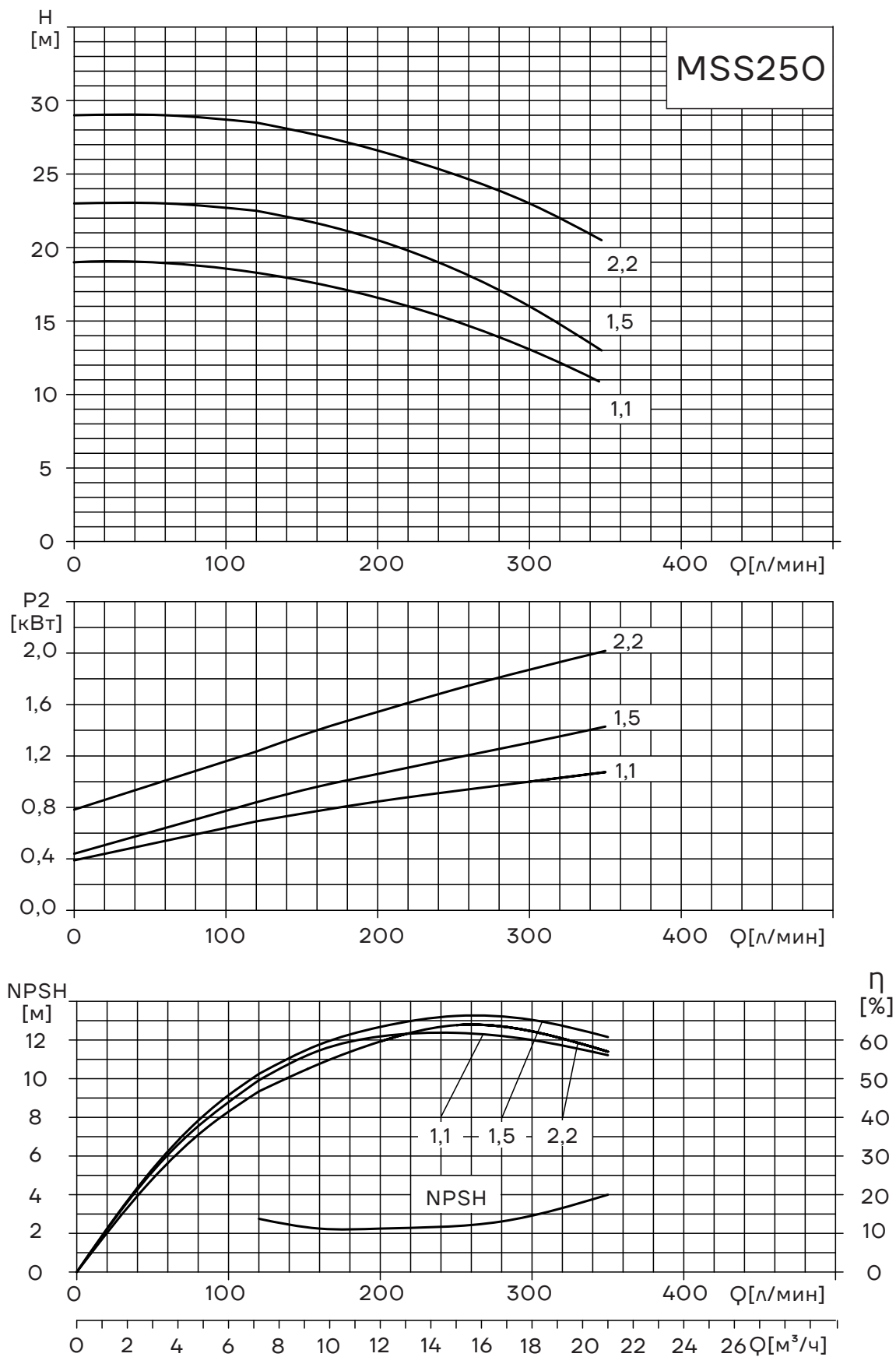

Графические характеристики насоса MSS330

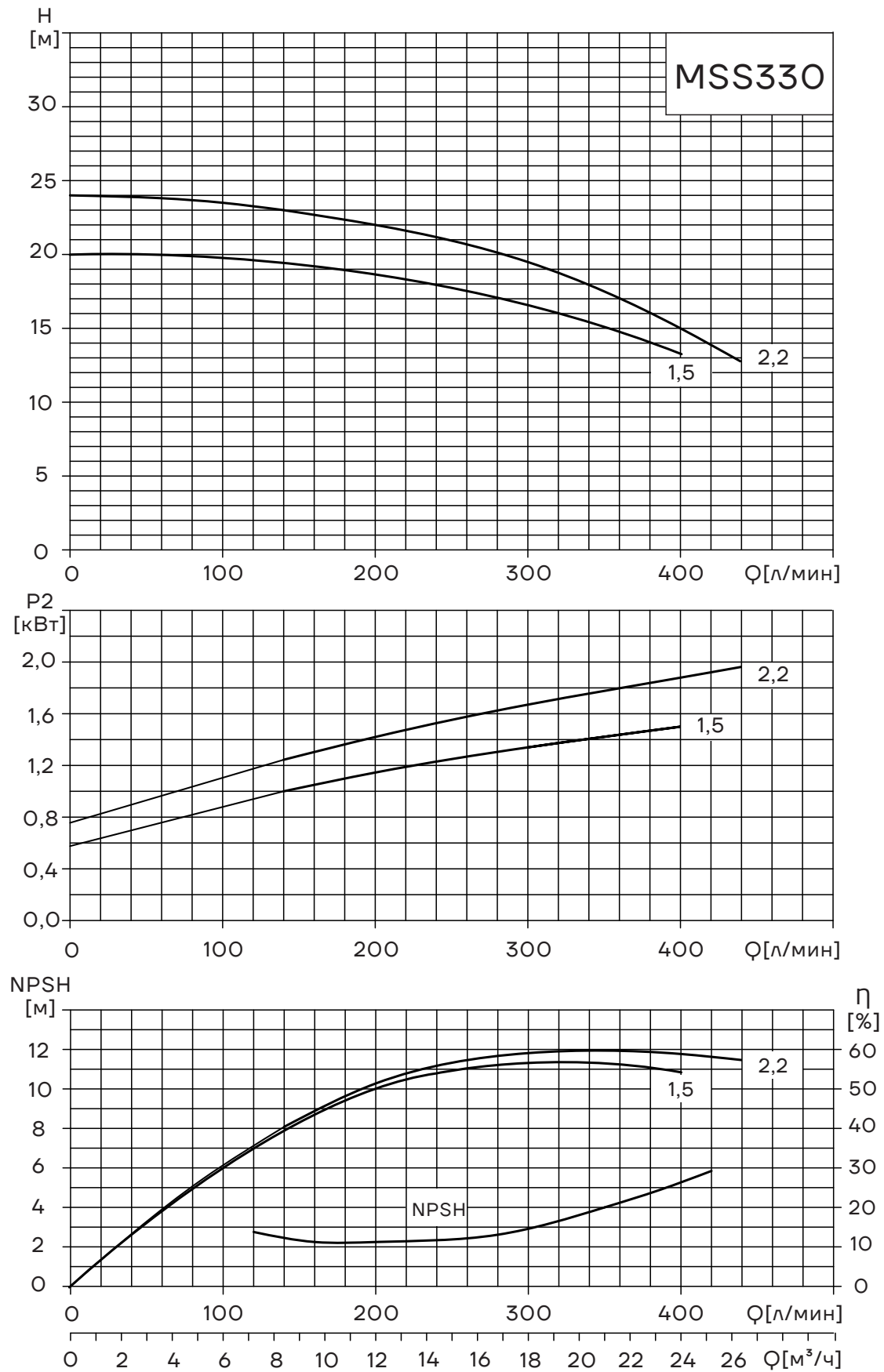

Габаритные размеры

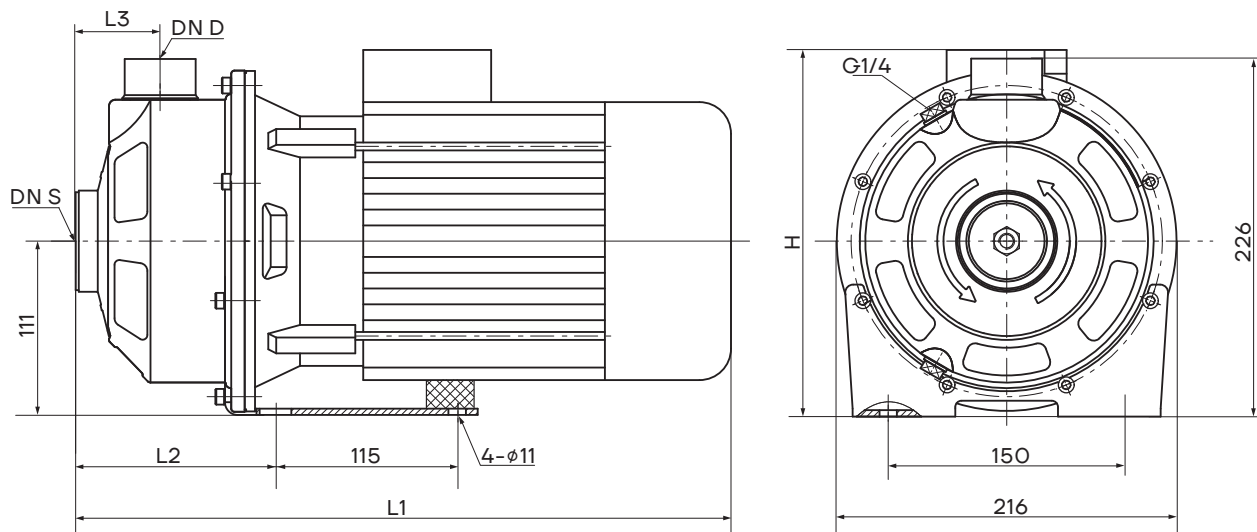

Размеры и масса – 50Hz

| Модель | Двигатель | | L1 | L2 | L3 | H | DNS | DND | Масса |
|------------|---------------------------|------|-----|-----|----|-----------|-------|-------|-------|
| | Фаза | кВт | | | | | | | |
| MS60/Q37 | Трёхфазный/ однофазный | 0,37 | 328 | 113 | 51 | 216/230 | G11/4 | G1 | 10 |
| MS60/Q55 | | 0,55 | 328 | 113 | 51 | 216/230 | G11/4 | G1 | 12 |
| MS60/Q75 | | 0,75 | 361 | 113 | 51 | 223 / 245 | G11/4 | G1 | 14 |
| MS100/Q,55 | | 0,55 | 328 | 113 | 51 | 216/230 | G11/4 | G1 | 12 |
| MS100/1,1 | | 1,1 | 361 | 113 | 51 | 223 / 245 | G11/4 | G1 | 16 |
| MS160/Q75 | | 0,75 | 375 | 127 | 54 | 223 / 245 | G11/2 | G11/4 | 14 |
| MS160/1,1 | | 1,1 | 375 | 127 | 54 | 223 / 245 | G11/2 | G11/4 | 16 |
| MS250/1,1 | | 1,1 | 375 | 127 | 54 | 223 / 245 | G11/2 | G11/4 | 16 |
| MS250/1,5 | | 1,5 | 415 | 127 | 54 | 232 / 253 | G11/2 | G11/4 | 20 |
| MS250/2,2 | | 2,2 | 415 | 127 | 54 | 232 / 253 | G11/2 | G11/4 | 23 |
| MS330/1,5 | | 1,5 | 415 | 127 | 54 | 232 / 253 | G2 | G11/4 | 20 |
| MS330/2,2 | | 2,2 | 415 | 127 | 54 | 232 / 253 | G2 | G11/4 | 23 |

Размеры и масса – 60Hz

| Модель | Двигатель | | L1 | L2 | L3 | H | DNS | DND | Масса |
|------------|---------------------------|------|-----|-----|----|-----------|-------|-------|-------|
| | фаза | кВт | | | | | | | |
| MSS100/Q75 | Трёхфазный/ однофазный | 0,75 | 361 | 113 | 51 | 223 / 245 | G11/4 | G1 | 14 |
| MSS100/1,1 | | 1,1 | 361 | 113 | 51 | 223 / 245 | G11/4 | G1 | 14 |
| MSS100/1,5 | | 1,5 | 401 | 113 | 51 | 232/253 | G11/4 | G1 | 20 |
| MSS160/1,1 | | 1,1 | 375 | 127 | 54 | 223/245 | G11/2 | G11/4 | 16 |
| MSS160/1,5 | | 1,5 | 415 | 127 | 54 | 232 / 253 | G11/2 | G11/4 | 20 |
| MSS160/2,2 | | 2,2 | 415 | 127 | 54 | 232/253 | G11/2 | G11/4 | 23 |
| MSS250/1,1 | | 1,1 | 375 | 127 | 54 | 223 / 245 | G11/2 | G11/4 | 16 |
| MSS250/1,5 | | 1,5 | 415 | 127 | 54 | 232/253 | G11/2 | G11/4 | 20 |
| MSS250/2,2 | | 2,2 | 415 | 127 | 54 | 232/253 | G11/2 | G11/4 | 23 |
| MSS330/1,5 | | 1,5 | 415 | 127 | 54 | 232 / 253 | G2 | G11/4 | 20 |
| MSS330/2,2 | | 2,2 | 415 | 127 | 54 | 232/253 | G2 | G11/4 | 23 |



№ версии: 16052024

Информация носит ознакомительный характер